



# log<sup>0</sup>

projekte    veranstaltungen    kooperation    vermittlung    public relations

künstlerische projekte im virtuellen und im realen Raum.

Eröffnungsveranstaltung, evolutionäre künstlerische Prozesse, Einzelprojekte internationale Künstler/innen, Events, Performance, Club, Tanz, künstlerischer Crossover.

Vorträge, Symposium, log.lounges in den vier städten als kontinuierlicher veranstaltungsort und informationszentrum.

Inhaltliche Zusammenarbeit mit kommunalen Einrichtungen und verschiedenen Kunstvermittlungsinstituten.

> Ateliertage < für und von Unternehmen im Netz- und Kommunikationsbereich.

Kompetenzregion Großraum Nürnberg, Fürth, Erlangen, Schwabach.

Die Zukunft findet statt.

information und kommunikation einbindung breiter publikumsschichten

log.buch: mit Texten zum Projekt und Beiträgen der beteiligten Künstler/innen, Wissenschaftliche Aufbereitung des Themas, Plattform für theoretische Auseinandersetzung

Medienprojekte, TV, Radio, Printmedien: projektbegleitende Berichterstattung, evtl. auch künstlerische Arbeiten mit diesen Medien  
Periodikum: Regelmäßige Programm- und Projektnews, Flyer und Zeitungsbeilage

das programm

veranstalter  
Arbeitsgemeinschaft Kultur im Großraum Nürnberg, Fürth, Erlangen, Schwabach in Zusammenarbeit mit dem Institut für moderne Kunst Nürnberg,  
ort  
Großraum Nürnberg, Fürth, Erlangen, Schwabach  
zeit  
Jahresverlauf 2000 mit Schwerpunkt im September/Oktober 2000

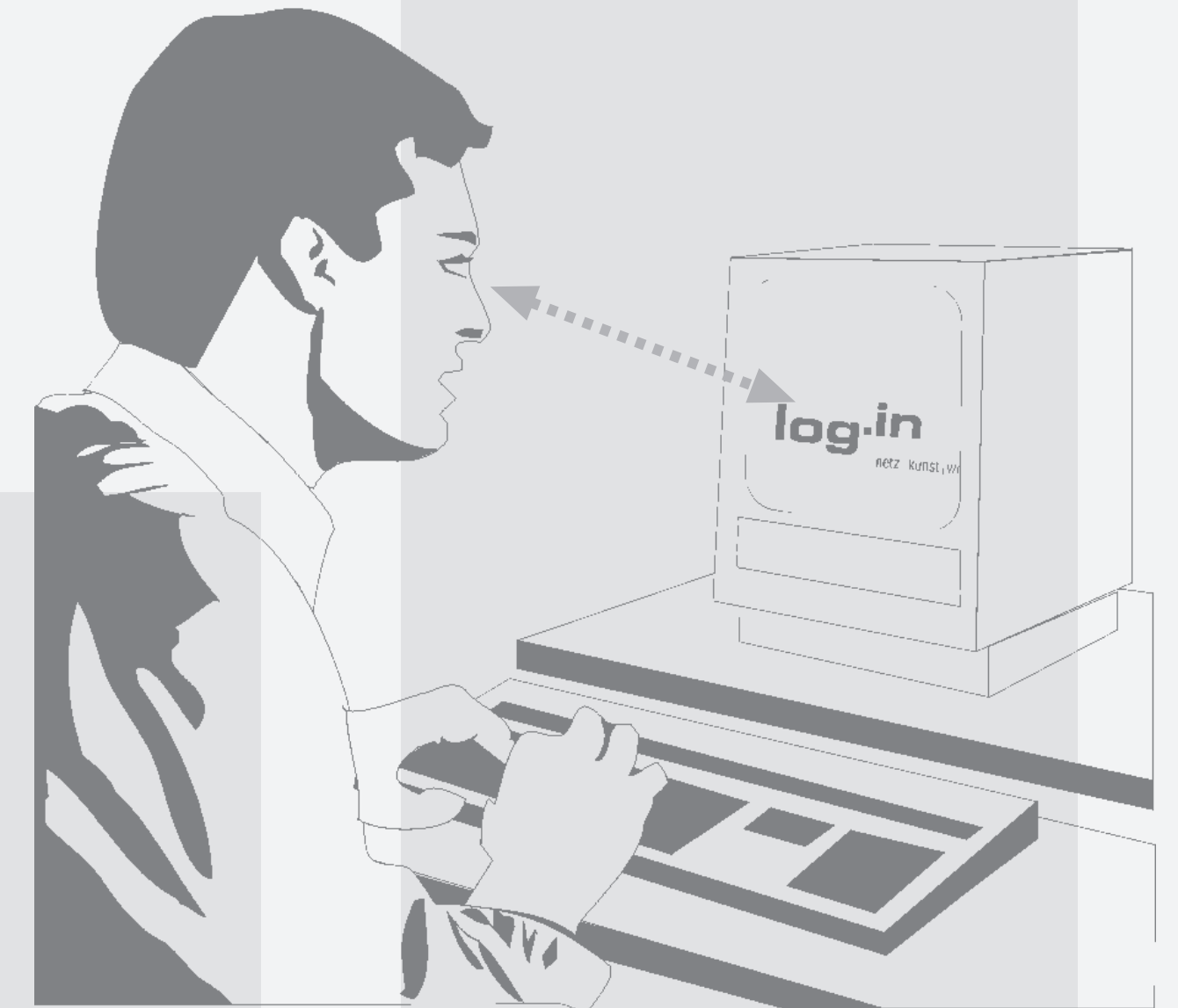

konzeption und realisierung

### Projektbüro:

Mathis Neidhart  
Bulmannstr 30  
90459 Nürnberg  
Fon 0911-435612  
Fax 0911-435617  
log.in@kubiss.de

Matthias Klos  
Fon 0911-460903  
Fax 0911-5122106  
klos@nikocity.de

### Institut für moderne Kunst:

Luitpoldstr 5  
90402 Nürnberg  
Fon 0911-2402120  
Fax 0911-2402119

Gudrun Wojke  
jacoby@moderne-kunst.org

Manfred Rothenberger  
rothenberger@moderne-kunst.org

### Extension:

Verena Kuni  
kuni@mail.uni-mainz.de

### Grafik und Webdesign:

Stefan Krüskemper | interpool  
Fon/Fax 0911-2878621  
interpool@krueskemper.de

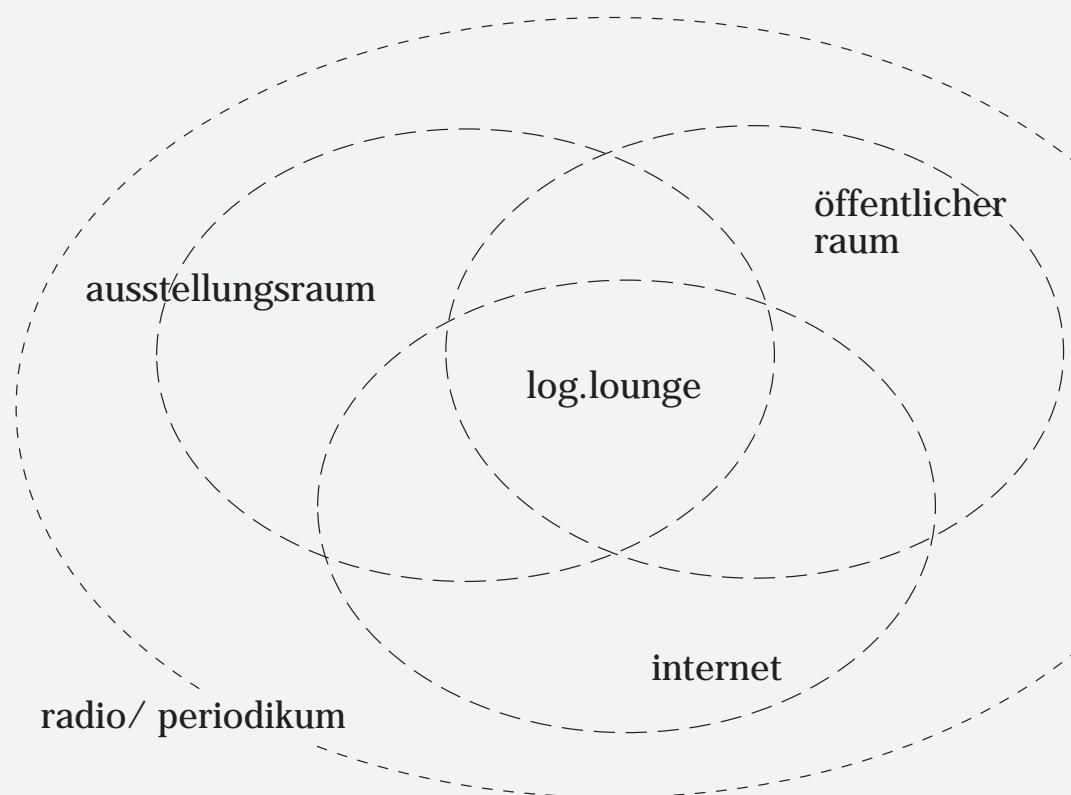

netzkunst

Das von der Arbeitsgemeinschaft Kultur im Großraum Nürnberg, Fürth, Erlangen, Schwabach und dem Institut für moderne Kunst Nürnberg für den Zeitraum von Juni bis Dezember 2000 geplante Projekt log.in (Netz/Kunst/Werke) setzt sich mit »Netzkunst« im engen und weiteren Sinn auseinander.

strategie

Unter »Netzkunst« werden dabei nicht nur im Internet entstandene bzw. das Internet als Medium nutzende künstlerische Arbeiten und Projekte verstanden, sondern besonders künstlerische Initiativen und Aktivitäten, die mit der Idee des »Netzes« bzw. der »Vernetzung« arbeiten und sich nicht zwangsläufig auf das Internet, sondern auch auf soziale, urbane, ökonomische bzw. ganz allgemein der menschlichen Kommunikation dienende Systeme beziehen.

log.in versucht, den Ballungsraum der vier beteiligten Städte selbst als ein Netz (mit unzähligen Verflechtungsebenen) zu begreifen, dessen Strukturen von Kunstprojekten besetzt, genutzt und verändert werden können.

log.in will über künstlerischer Arbeit im Netz und in Netzwerken informieren und wird dafür die unterschiedlichsten Plattformen und Aktionsräume zur Verfügung stellen.

virtueller & realer raum

vermittlung



der urbane raum als netz von systemen

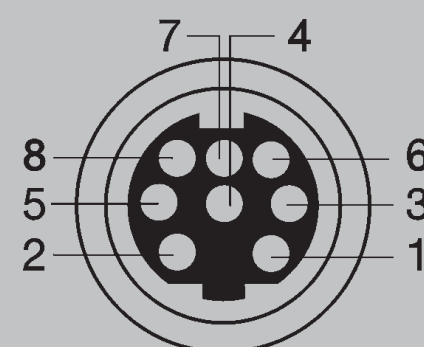

log.in findet zwischen den netzknoten statt die nutzung von zwischenräumen als programm

# log<sup>0</sup>

netz | kunst | werke

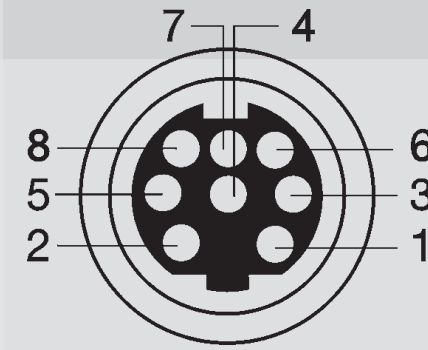

nicht vollständigkeit  
sondern ausschnitt

das netz als soziales phänomen  
und das soziale phänomen als netz

leerstellen finden und besetzen,  
zwischenräume nutzen und verknüpfen

infrastruktur für künstler

das netz als ein modell  
zukünftiger wahrnehmung

das netz als verhaltensweise

eindringen, zerstreuen,  
diffundieren, verbinden



- das internet
- die publikation
- das radio
- der großraum
- das periodikum
- die log.lounges



netz von orten

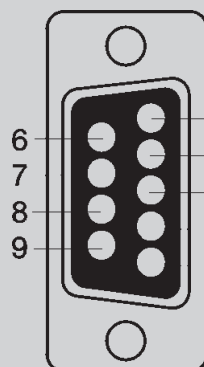

- 1 der großraum als netz von systemen
- 2 netz von gleichzeitigkeit
- 3 jedes dieser systeme besteht aus einzelnen infrastrukturen
- 4 netz von verhaltensweisen
- 5 sie überlagern sich zu bedeutungsräumen

## zeitlicher ablauf

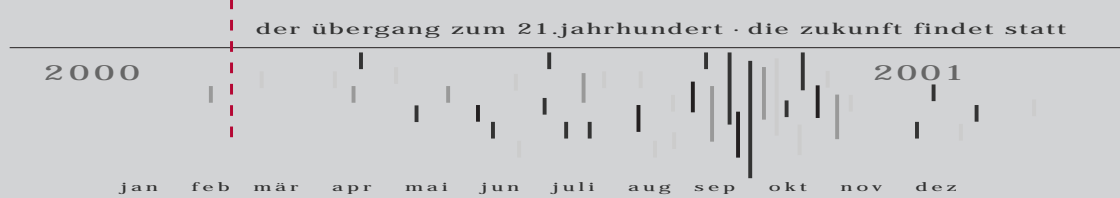

log.in markiert im jahresverlauf den übergang zum 21. jahrhundert und betont in der veranstaltungsreihe zum stadtjubiläum den zukunftsaspekt.

netz | kunst | werke

